

Panasonic®

הוראות הפעלה
לטלפון מערכתי ספרתי

דגמים:

KX-T7625

KX-T7633 ,KX-T7630

KX-T7640 ,KX-T7636



Panasonic | ירוקום

לקוח נכבד,

ברוך הבא לעולם של יורקום תקשורת דיגיטלית בע"מ
אנו מודים לך על שרכשת מוצר זה מבית יורקום .

אנא קרא בעיון את הוראות הפעלה שבחוברת זו על מנת שתוכלו להפיק את מרב התועלת
מהמכשיר, תוך הקפדה על הוראות הבטיחות.

בחוברת זו הושקעו מאמצים רבים בכדי לתת לך מענה מקיף למגוון הציפיות שלך מהמכשיר.

במידה ותיתקל בבעיות בהפעלת המכשיר, לרשותך סעיף מיוחד שנמצא בסוף החוברת,
העוסק בשאלות נפוצות ובפתרון בעיות.

אנו ממליצים לך לקרוא את עצות אלו לפני הפניה לאגף קשרי לקוחות, שפרטיו
נמצאים בתעודת האחריות .

בברכה,

יורקום תקשורת דיגיטלית בע"מ

שינויים טכניים

חוברת הפעלה זו משמשת למטרות מידע בלבד.
תוכנה אינו מהווה חלק מכל חוזה מכירה.
כל הנתונים המופיעים מתייחסים לערכים נקובים.
הציוד והאפשרויות המתוארות בחוברת עלולים להשתנות בהתאם לדרישות המדינה.

מידע חשוב

בעת השימוש בדגמים מסדרת KX-T7600, הקפד על הכללים הבאים:

- אם נתקלת בבעיה, נתק את חיבור קו הטלפון מהמכשיר שבשלוחה, וחבר במקומו מכשיר שידוע כתקין. אם המכשיר הידוע כתקין פועל כשורה, דאג לתקן את המכשיר הלקוי במוקד השירות של יורוקום. אם המכשיר התקין אינו פועל כשורה, בדוק את מערכת הטלפונים העסקית שלך, סדרת KX-TDA, וכן את החיווט הפנימי המוביל אל השלוחה.
- הרחק את המכשיר מהתקנים פולטי חום וממכשירים חשמליים הפולטים רעש, כגון נורות ניאון, מנועים וטלוויזיות. מקורות יוצרי רעש כאלו יכולים להפריע לביצועי המכשיר.
- הקפד שבסביבת המכשיר לא ישררו אבק, לחות, טמפרטורה גבוהה (מעל 40°C) ורעידות. כמו כן, אל תחשוף את המכשיר לאור שמש ישיר.
- אל תשתמש בבנזין, טינר וכדומה, לניקוי היחידה המרכזית. אל תשפשף באבקה חריפה. נגב את היחידה המרכזית במטלית רכה.
- אל תשתמש בשפופרת אחרת, אלא בזו של Panasonic.
- אל תנסה לפרק את המכשיר. אתה עלול לגרום להלם חשמלי מסוכן. פעולות פירוק והרכבה של המכשיר חייבות להתבצע על ידי טכנאי מוסמך.
- בקרות תקלה שגורמת לחשיפת חלקים פנימיים, נתק מייד את כבל הטלפון והעבר את המכשיר למוקד השירות של יורוקום.
- אל תנסה בשום אופן להכניס חוטים, סיכות וכדומה לתוך המאווררים או לחורים אחרים במכשיר.

אזהרה:

כדי למנוע התלקחות אש או סכנת הלם, אל תחשוף את המכשיר לגשם או ללחות מכל סוג.
האוזניה שבשפופרת ממוגנטת ועלולה ל"משוך אליה" חפצים עשויים ברזל.

הערה חשובה:

מכשיר הטלפון שבידך יכול אינו לפעול בעת הפסקת חשמל. אנא, ודא שברשותך מכשיר טלפון אחר שאינו תלוי באספקת חשמל ביתית, שבו תוכל להשתמש במצבי חירום.

שים לב:

- בחוברת הדרכה זו, הושמטה הסיימת במקומות שבהם מצוין מספר הדגם.
- להתקנת מכשירים דגם KX-T7601/KX-T7603, אנא, עיין בעמוד 30.

תוכן העניינים

4.....	לפני שימוש ראשון.....
5.....	רשימת התכונות.....
5.....	ביצוע שיחות.....
7.....	במהלך שיחה.....
7.....	תכונות שימושיות.....
10.....	תצוגת הטלפון המערכתי.....
10.....	שימוש ביומן שיחות או במדריך שיחות.....
10.....	ביצוע שיחות בעזרת יומן שיחות או מדריך שיחות.....
10.....	מחיקת מידע מיומן שיחות.....
11.....	אחסון מידע לגבי מתקשר במדריך לחיוג מספריה פרטית.....
11.....	אחסון שמות ומספרים במדריך לחיוג מספריה פרטית.....
12.....	גישה לתכונות המערכת.....
13.....	הזנת אותיות.....
16.....	הגדרות במצב תכנות.....
16.....	הגדרת התכונות.....
17.....	פירוט הזנות לתכנות.....
22.....	מיקום לחצני בקרה.....
23.....	פירוט הלחצנים.....
26.....	חיבורים.....
27.....	הגדרה.....
28.....	כיוון זווית הנחת המכשיר.....
29.....	התקנה בקיר (דגם KX-T636).....
30.....	התקנה (לדגמים KX-T7601/7603).....
32.....	התקנה (לדגמים KX-T7633/7636).....

לפני שימוש ראשון...

אנו מודים לך שרכשת מכשיר טלפון מערכתי ספרתי בסדרת KX-T7600. אנא, עיין קרא בעיון בחוברת הדרכה זו לפני השימוש הראשון, ושמור אותה לשימוש עתידי.

חוברת זו מיועדת להנחות אותך בשימוש עם טלפון מערכתי ספרתי ועם מערכת טלפונים עסקית בסדרת KX-TDA של Panasonic.

אביזרים נכללים באריזה:

שפופרת	כבל השפופרת	חוט קו הטלפון ^{1*}	מתאם התקנה בקיר ^{2*}
			
אחת	אחד	אחד	אחד

^{1*} הצורה בפועל של האביזרים יכולה להשתנות.









^{2*} מתאם ההתקנה בקיר כבר מחובר למכשיר. אם ברצונך להסירו ולהפעיל את המכשיר בהתקנה שולחנית, דחוף את המתאם לכיוון החלק העליון של המכשיר, ובו בזמן, לחץ על שתי הלשוניות.

הטלפונים המערכתיים הספרתיים בסדרה

דגם	תיאור
KX-T7636*	טלפון מערכתי ספרתי [DPT] עם רמקול ותצוגה מוארת בת 6 שורות (24 קווי חוץ [CO])
KX-T7633*	טלפון מערכתי ספרתי [DPT] עם רמקול ותצוגה מוארת בת 3 שורות (24 קווי חוץ [CO])
KX-T7630	טלפון מערכתי ספרתי [DPT] עם רמקול ותצוגה בת 3 שורות (24 קווי חוץ [CO])
KX-T7625	טלפון מערכתי ספרתי [DPT] עם רמקול (24 קווי חוץ [CO])







* אפשר לקבל מודול USB אופציונלי ומודול מקשים להוספה.





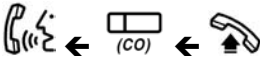



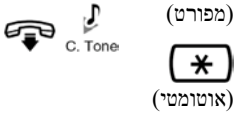
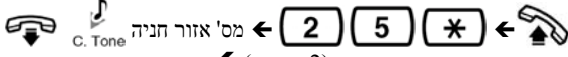

רשימת התכונות







לחצן קבוצת החלוקה לשיחות נכנסות		לחצן קו לשיחת חוץ [CO]	
לחצן בחירת שלוחה ישירה		הרם את השפופרת (מחובר)	
צליל אישור		הנח את השפופרת (מנותק)	
צליל החזרת חיוג		מספר התכונה	
		דבר (נהל שיחה)	

תכונה	פעולה
ביצוע שיחות	
התקשרות	<p>לשלוחה</p> <p> ← מספר השלוחה ← </p> <p>למתקשר בקו חוץ</p> <p> ← מספר טלפון בקו חוץ ←  ← </p>
חיוג חוזר	 ←  ← REDIAL ← 
חיוג מהיר	 ← מספר חיוג מהיר ← 
חיוג מקוצר	<p>כדי לשמור</p> <p> ←  ← PROGRAM או PROG ←  ←  ← המספר הרצוי (עד 32 ספרות)</p> <p>כדי לחייג</p> <p> ←  ← (שהוקצה כלחצן חיוג מקוצר) ← </p>

תכונה	פעולה
התקשרות למרכזנית	← / ←
חיוג מספריה פרטית	<p>כדי לשמור ← ← ← ← מס' בספריה פרטית (עד 2 ספרות)</p> <p>← מספר רצוי (עד 32 ספרות) ← ← C. Tone</p> <p>כדי לחייג ← ← ← מס' בספריה פרטית (עד 2 ספרות)</p>
חיוג מספריה ציבורית	<p>כדי לחייג ← ← מס' בספריה ציבורית (3 ספרות)</p>
חיוג לדלת	<p> ← ← ← ← מס' דלת C. Tone (2 ספרות)</p>
חניה אוטומטית על שלוחה או על קו תפוס	<p>כדי להגדיר (כאשר נשמע צליל תפוס) C. Tone</p> <p>כדי לבטל ← ← ← ← C. Tone</p> <p>כדי לענות לשלוחה שהתפתה (כאשר נשמע צליל החזרת חיוג) ← R.B. Tone</p> <p>כדי לענות לקו חוץ שהתפתה (כאשר נשמע צליל החזרת חיוג) ← מספר בקו חוץ </p>

פעולה	תכונה
<p>במהלך שיחה</p> <p>כדי להעביר להמתנה ("החזק")</p>  <p>כדי לחזור לשיחה שבהמתנה</p>  <p>כדי לחזור לשיחה שבהמתנה משלוחה אחרת</p> 	<p>שיחה בהמתנה</p>
<p>מס' שלוחה (כדי להעביר לשלוחה)</p>  <p>מס' טלפון (כדי להעביר לקו חוץ)</p> 	<p>העברת שיחה</p>
<p>תכונות שימושיות</p> <p>כדי להגדיר/לבטל – במהלך שיחה דרך שפופרת</p> 	<p>שיחה דרך רמקול</p>
<p>כדי להגדיר – במהלך שיחה</p> <p>מס' אזור חניה (מפורט) (אוטומטי)</p>  <p>← [2] [5] [*] C. Tone TRANSFER</p> <p>כדי למשוך שיחה מחניה</p>  <p>← (2 ספרות)</p>	<p>חניית שיחה</p>

תכונה	פעולה
שיחת ועידה	<p>כדי להוסיף משתתפים – במהלך שיחה</p> <p>  ← מס' טלפון רצוי (דבר עם משתתף חדש) </p> <p>  ← מס' השלוחה (מוכונת) (דבר עם משתתפים מרובים) </p> <p>כדי לצאת משיחת ועידה</p> <p>  </p>
מענה לשיחה נבחרת	<p>  ← * 4 1 ← מס' השלוחה (מוכונת) </p> <p>  ← * 4 0 ← מס' הקבוצה (קבוצה) (2 ספרות) </p>
משלוח צליל שיחה ממתיבה	<p>(כאשר נשמע צליל תפוס)</p> <p>  ← 1 ← המתן למענה </p>
כריזה	<p>כדי להכריז</p> <p>  ← * 3 3 ← מס' הקבוצה כריזה (2 ספרות) </p> <p>  ← מס' הודע למענה </p> <p>  ← מס' המתן למענה </p> <p>כדי לענות</p> <p>  ← * 4 3 ← מס' הודע למענה </p>

תכונה	פעולה
כריזה (המשך)	<p>כדי לקבל או לדחות הודעת כריזה:</p> <p>  C. Tone 1 1 2 7 * ←  </p> <p>לסרב לקבל</p> <p> 0 1 2 7 * </p> <p>כדי להסכים לקבל</p>
הודעה ממתינה	<p>כדי להשאיר חיווי על הודעה כשהשלוחה המקבלת תפוסה או שאינה עונה:</p> <p>  C. Tone MESSAGE </p> <p>כדי להחזיר חיוג:</p> <p>  ← MESSAGE ←  </p> <p>המתקשר השלוחה המקבלת</p>
הצטרפות/התנתקות	<p>מס' שלוחה קבוצת ICD מפורשת להצטרפות</p> <p>  C. Tone 1 6 3 7 * ↑  </p> <p>להתנתקות</p> <p>  * 0 6 3 7 * ← </p> <p>לכל</p>

התייעץ עם הסוכן שלך לגבי מספרי תכונות נוספות. אתה יכול לשנות את הלחצנים של קווי החוץ [CO] ללחצני תכונות. למיקום לחצני הבקרה עיין בעמוד 22.



תצוגת הטלפון המערכת

שימוש ביומן שיחות או במדריך שיחות

אתה יכול לבצע שיחות בעזרת הפונקציות הבאות:

- יומן שיחות יוצאות
- יומן שיחות נכנסות
- מדריך לחיוג מספרי שלוחות
- מדריך לחיוג מספריה ציבורית
- מדריך לחיוג מספריה פרטית

ביצוע שיחות בעזרת יומן שיחות או מדריך שיחות

כאשר הטלפון אינו מחובר:





לחץ שמאלה או ימינה עד אשר יופיע היומן או המדריך המבוקש

לחץ ENTER

לחץ מעלה או מטה עד אשר יופיע הפריט הרצוי

הרם את השפופרת

כדי לבטל או לצאת, לחץ  או .



מחיקת מידע מיומן שיחות

בעת עיון/אישור המידע ביומן:



לחץ מעלה או מטה עד אשר יופיע הפריט הרצוי. לחץ CLEAR [מחק].

אחסון מידע לגבי מתקשר במזריך לחיוג מספריה פרטית

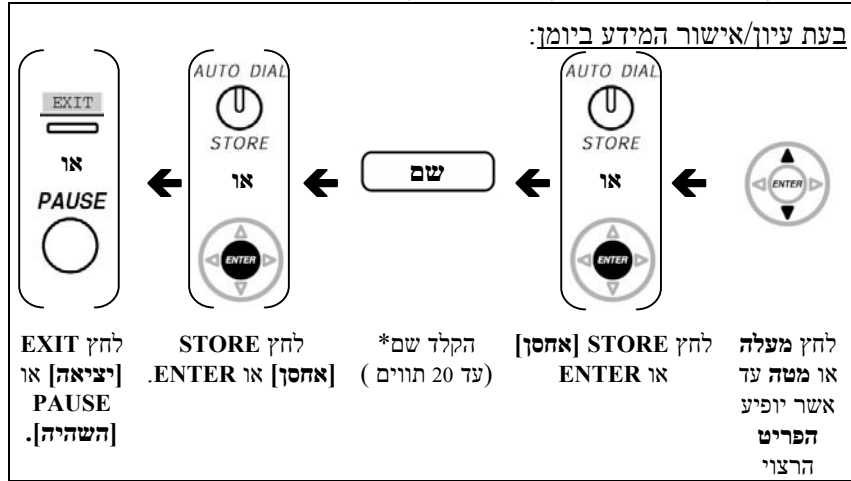

אחסון שמות ומספרים במזריך לחיוג מספריה פרטית

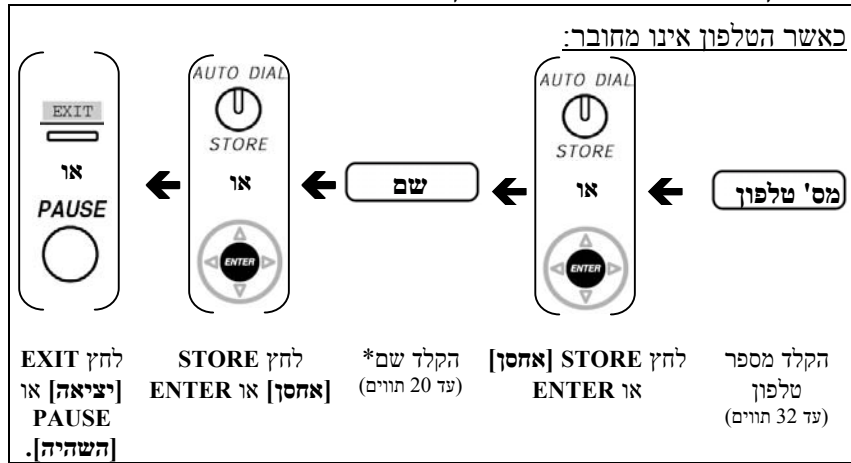

לפרטים לגבי הזנת אותיות, עיין בחלק הזנת אותיות.



גישה לתכונות המערכת

לתכונות הבאות תוכל לגשת דרך התפריט FEATURES ACCESS
[גישה לתכונות]:

- ביטול החזרת צלצול אוטומטי כשקו תפוס
- בחירת חטיפה מקבוצה
- בחירת חטיפה משלוחה מסוימת
- שיחה לדלת
- פתיחת דלת
- מוסיקת רקע לשיחה בקו חוץ
- כריזה



לפרטים נוספים, עיין בספר ההדרכה למשתמש של מערכת הטלפונים העסקית.



הזנת אותיות

אתה יכול להזין אותיות וספרות בעזרת לחצני חיוג. לחיצה חוזרת על לחצן החיוג תציג אותיות שונות, כפי שנראה בטבלאות הבאות.
 בעת הזנת אותיות, אתה יכול להעביר את הסמן בעזרת לחצן הניווט, שמאלה או ימינה, ולמחוק תו בעזרת הלחצן TRANSFER [העבר].
 כדי לעבור לסירוגין בין טבלה 1 וטבלה 2, לחץ על לחצן התכנות (S1) בכל שלב, בעת הזנת התווים.

טבלה 1 (מצב רגיל)

	1	2	3	4	5	6	7	8	9
1	!	?	"	1					
2	A	B	C	a	b	c	2		
3	D	E	F	d	e	f	3		
4	G	H	I	g	h	i	4		
5	J	K	L	j	k	l	5		
6	M	N	O	m	n	o	6		
7	P	Q	R	S	p	q	r	s	7
8	T	U	V	t	u	v	8		
9	W	X	Y	Z	w	x	y	z	9
0	(רוח)	.	,	'	:	;	0		
*	/	+	-	=	<	>	*		
#	\$	%	&	@	()	€	£	#

טבלה 2 (טבלה מורחבת)*

	1	2	3	4	5	6	7	8	9	10	11	12	13	14	15
1	!	?	"	ä	ö	ü	ł								
2	A	B	C	a	b	c	À	Á	Â	Ã	Ä	Å	Æ	Ç	2
3	D	E	F	d	e	f	Ð	È	É	Ê	Ë	3			
4	G	H	I	g	h	i	Ì	Í	Î	Ï	4				
5	J	K	L	j	k	l	5								
6	M	N	O	m	n	o	Ñ	Ò	Ó	Ô	Õ	Ö	Ø	Œ	6
7	P	Q	R	S	p	q	r	s	Š	ß	7				
8	T	U	V	t	u	v	Û	Ú	Û	Ü	8				
9	W	X	Y	Z	w	x	y	z	Ý	Ž	9				
0	(רווח)	.	,	'	:	;	0								
*	/	+	-	=	<	>	*								
#	\$	%	&	@	()	€	£	#						

טבלה 3 (טבלה עבור דגם CE)*

	1	2	3	4	5	6	7	8	9	10	11	12	13	14	15
1	!	?	"	ä	ö	ü	1								
2	A	B	C	a	b	c	Á	Â	Ã	Ä	Å	Č	Ç	Č	2
3	D	E	F	d	e	f	Ď	Ð	É	È	Ê	ě	3		
4	G	H	I	g	h	i	Í	Î	4						
5	J	K	L	j	k	l	Ĺ	Ľ	5						
6	M	N	O	m	n	o	Ň	Ń	Ó	Ô	Õ	Ö	6		
7	P	Q	R	S	p	q	r	s	Ř	Ŕ	Š	Ś	Ş	ß	7
8	T	U	V	t	u	v	Ť	Ŧ	ú	Ú	Ů	Ü	8		
9	W	X	Y	Z	w	x	y	Z	Ž	Ž	Ž	ý	9		
0	(רימ)	.	,	'	:	:	0								
*	/	+	-	=	<	>	*								
#	\$	%	&	@	()	€	£	#						

* יתכן שחלק מהתווים לא יופיעו, בתלות בגרסת התוכנה של מערכת הטלפונים העסקית שחיברת.

הגדרות במצב תכנות

הגדרת התכונות

אתה יכול להתאים באופן אישי מאפיינים רבים בטלפון שלך, כפי שתוכל לראות בהמשך. ההגדרות המקוריות יופיעו על רקע אפור. מומלץ לסמן את ההגדרות שקבעת בהתאמה אישית, כדי שתוכל לאתר אותן בקלות בעתיד.



כדי לעבור למצב תכנות	כדי לתכנת	כדי לצאת ממצב תכנות
<p>לחץ PROG [תוכנית] או [תוכנית]</p>	<p>לחץ ENTER או STORE [אחסן] עקוב אחר Selection & Parameter [בחירה ופרמטר]</p>	<p>לחץ EXIT או PROGRAM [יציאה] או [תוכנית]</p>

פירוט הזנות לתכנות:

בחירה ופרמטר			הזנת התכנות	פריט
<input type="checkbox"/> YES-ON in use [אוטומטי]	<input type="checkbox"/>	0	4 0 (תאורת רקע)	בחירת תאורת רקע (לדגם KX-T7633/ (KX-T7636
<input type="checkbox"/> Yes-always ON [פועל תמיד]	<input type="checkbox"/>	1		
<input type="checkbox"/> No-always OFF [תמיד כבוי]	<input type="checkbox"/>	2		
<input type="checkbox"/> Ringing [שיחת צלילים]	<input type="checkbox"/>	0	1 2 (שיחה קולית)	הגדרת איתות על קבלת שיחת אינטרקום - צליל/קול
<input type="checkbox"/> Directly [ישירות] (קול עמיתך לשיחה יישמע, ללא צלצול מקדים) [שיחה קולית]	<input type="checkbox"/>	1		
<input type="checkbox"/> Ring only [צלצול בלבד] (מונע את האפשרות לעבור לשיחה קולית) [דחיית שיחה קולית]	<input type="checkbox"/>	2		
<input type="checkbox"/> No (No Tone) [לא, ללא צליל] (צליל שיחה ממתינה כבוי)	<input type="checkbox"/>	0	0 3 (שיחה ממתינה בקו חוץ)	הגדרת שיחה ממתינה לשיחות נכנסות בקו חוץ
<input type="checkbox"/> Yes (Tone) [כן צליל] (צליל שיחה ממתינה פועל)	<input type="checkbox"/>	1		
<input type="checkbox"/> No Call [ללא צליל] (צליל שיחה ממתינה כבוי)	<input type="checkbox"/>	0	1 3 (שיחה ממתינה משלוחה)	הגדרת שיחה ממתינה לשיחות בין השלוחות
<input type="checkbox"/> Tone [צליל] (צליל שיחה ממתינה פועל)	<input type="checkbox"/>	1		
<input type="checkbox"/> הודעה קולית דרך הרמקול [הודעה] OHCA	<input type="checkbox"/>	2		
<input type="checkbox"/> הודעה קולית דרך השפופרת [לחישה] Whisper OHCA	<input type="checkbox"/>	3		

בחירה ופרמטר			הזנת התכנות	פריט
Tone 1 [צליל שיחה ממתינה 1]	<input type="checkbox"/>	0	3 2 (צליל שיחה ממתינה)	הגדרת הצליל המאותת על שיחה ממתינה
Tone 2 [צליל שיחה ממתינה 2]	<input type="checkbox"/>	1		
No-Off [לא-כבוי] (הודעה לגבי אי-זמינות במצב כבוי)	<input type="checkbox"/>	0	0 4 (הודעת אי-זמינות)	הגדרת הודעה המופיעה בתצוגת המתקשר
Yes [כן] (הצג הודעה שנבחרה)	<input type="checkbox"/>	הודעה מס' 8-1		
Yes [כן] (הצגת הודעה האישית)	<input type="checkbox"/>	9		

בחירה ופרמטר		הזנת התכנות		פריט
<input type="checkbox"/>	Off [כבוי] (Fwd/DND במצב כבוי)	0	0 5	האם ולאן להעביר את שיחותיך Call] Forward- האם [FWD לדחות/לקבל שיחות Do not] Disturb [- DND
<input type="checkbox"/>	Do Not Disturb (DND) [נא לא להפריע]	1	או FWD/DND 	
<input type="checkbox"/>	All [הכל] (כאשר השלוחה תפוסה, העבר שיחות ל: - [Fwd All])	2 +	עבור כל השיחות משלוחות ומקו חוץ [Fwd/DND Both]	
<input type="checkbox"/>	Busy [תפוס] (כאשר השלוחה תפוסה, העבר שיחות ל: - [Fwd All])	3 +	עבור שיחות בקו חוץ בלבד [Fwd/DND CO]	
<input type="checkbox"/>	No Answer [באין מענה] (אם אין מענה, העבר שיחות ל: - [Fwd N/A])	4 +	מס' רצוי (עד 32 תווים)	
<input type="checkbox"/>	Busy/No Answer [תפוס/אין מענה] (באין מענה או אם תפוס, העבר שיחות ל: - [Fwd B/NA])	5 +	2 5 עבור שיחות משלוחות בלבד [Fwd/DND Ext]	

בחירה ופרמטר		הזנת התכנות	פריט
<input type="checkbox"/> No-Headset off [לא-אוזניות במצב כבוי] (אוזניות במצב כבוי)	<input type="checkbox"/>	0	הפעלת אוזניות מצב אוזניות [Headset Mode]
<input type="checkbox"/> Yes-Headset on [כן-אוזניות במצב פועל] (אוזניות במצב פועל)	<input type="checkbox"/>	1	
כדי להגדיר קוד PIN לשלוחה	קוד PIN (עד 10 ספרות)+ ENTER/STORE +אותו קוד PIN	0 9 קוד PIN לשלוחה [Extension PIN]	הגדרת קוד PIN לשלוחה, או החלפת קוד PIN ישן לשלוחה בקוד חדש
כדי להחליף קוד PIN קיים לשלוחה בקוד חדש PIN	קוד PIN לשלוחה קיים (שמאוחסן)+קוד PIN חדש (עד 10 ספרות) ENTER/STORE+ +אותו קוד PIN (חדש)		
<input type="checkbox"/> כדי לבטל נעילה [Display Lock off] (נעילת תצוגה במצב כבוי)	קוד PIN לשלוחה (עד 10 ספרות) 0 +	2 9 נעילת תצוגה [Display Lock]	הסרת מדריכי השיחות ויומני השיחות האישיים שלך מפני אחרים
<input type="checkbox"/> כדי לנעול [Display Lock On] (נעילת תצוגה במצב פועל)	קוד PIN לשלוחה (עד 10 ספרות) 1 +		

***אזהרה!**

כל מתקשר אחר שיגלה את הסיסמה (קוד PIN לשלוחה) של מערכת הטלפונים העסקית שלך, יוכל לבצע שיחות טלפון במרמה, דרך קו הטלפון שלך, ועלותן תהיה עליך. כדי להימנע מבעיה זו, אנו ממליצים:

1. שמור על סודיות קוד PIN שלך.
2. קבע קוד PIN מורכב ואקראי ככל שתוכל.
3. שנה את הקוד לעתים קרובות.

- אם לא תזין דבר במשך דקה, בהיותך במצב תכנות, הטלפון יחזור למצב רגיל.
- כדי לצאת ממצב זה בכל עת, הרם את השפופרת.
- למידע נוסף לגבי מצב תכנות, עיין בחוברת הוראות למשתמש של מערכת הטלפונים העסקית.



מיקום לחצני הבקרה

ראה פירוט בעמוד הבא.



פירוט הלחצנים

שם הלחצן	תיאור הלחצן	ייעוד הלחצן
PAUSE [השהיה]		משמש להוספת השהיה למספר טלפון מאוחסן. לחצן זה משמש גם כלחצן PROGRAM [תוכנית] אם במכשיר שלך אין לחצן ייחודי לתכנות.
FWD/DND (Call Forwarding/Do not Disturb) [העברת שיחה/נא לא להפריע]		משמש להעברת שיחה, או כדי לעבור לתכונה "נא לא להפריע".
CONF (CONFERENCE) [שיחת ועידה]		משמש לביצוע שיחת ועידה רבת משתתפים.
INTERCOM [אינטרקום]		משמש לביצוע או לקבלת שיחות פנימיות.
AUTO ANS (Auto Answer)/MUTE [מענה אוטומטי/השתק]		משמש לקבלת שיחות נכנסות דרך הרמקול, או להשתק המיקרופון/השפופרת במהלך שיחה.
AUTO DIAL/STORE [חיוג אוטומטי/אחסון]		משמש לחיוג מספרייה פרטית/ציבורית, או לאחסון שינויים.
TRANSFER [העברה]		משמש להעברת שיחה לשלוחה אחרת.
REDIAL [חיוג חוזר]		משמש לביצוע חיוג חוזר למספר הטלפון האחרון שחויג.

שם הלהצן	תיאור הלהצן	ייעוד הלהצן
MESSAGE [הודעה]	MESSAGE 	משמש להשארת חיווי הודעה ממתינה או להחזרת חיוג למתקשר שהשאיר חיווי לגבי הודעה ממתינה.
FLASH/RECALL [כריזה/ביטול שיחה]	FLASH/RECALL 	משמש לניתוק שיחה קיימת ולביצוע שיחה אחרת, ללא ניתוק.
HOLD [המתנה]	HOLD 	משמש להעברת שיחה להמתנה.
SP-PHONE (SPEAKERPHONE) [רמקול]	SP-PHONE 	משמש לשיחה שמתנהלת ללא הרמת שפופרת.
להצן ניווט (KX-T7630/7633/7636)		משמש לכיוון העוצמה והניגודיות של התצוגה, או לבחירה בפריטים רצויים.
להצן עוצמה (KX-T7625)		משמש לכיוון העוצמה.
CANCEL (KX-T7630/7633/7636) [בטל]	CANCEL 	משמש לביטול פריט שנבחר.
PROGRAM (KX-T7625) [תוכנית]	PROGRAM 	משמש כדי לעבור/לצאת ממצב תכנות אישי.
ENTER (KX-T7630/7633/7636)		משמש לאישור של בחירה בפריט.





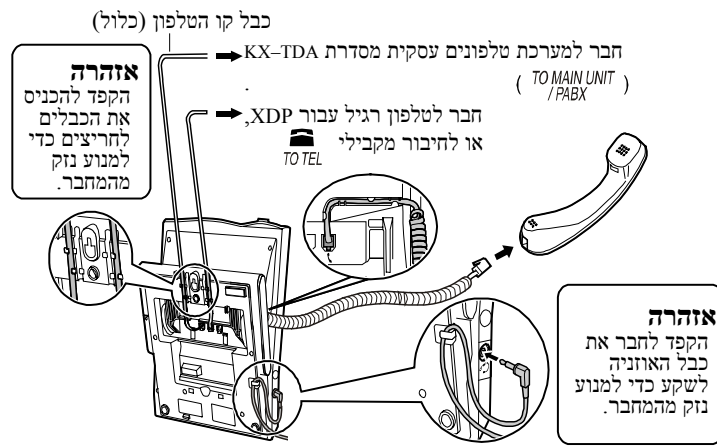





שם הלחצן	תיאור הלחצן	ייעוד הלחצן
CO [קו חוץ]		משמש לביצוע או לקבלה של שיחה בקו חוץ. לחיצה על לחצן זה תעביר אותך באופן אוטומטי לקו חוץ במצב סרק (לצורך כך נדרשת הקצאה של הלחצן). בנוסף, משמש כלחצני תכונות (יש צורך בהקצאת הלחצנים).
נורית הודעה/צלצול		מודיעה על שיחה פנימית נכנסת (מהבהבת בירוק) , או על שיחה נכנסת בקו חוץ (מהבהבת באדום) , או שהושארה לך הודעה (הנורית מאירה באדום) .
לחצנים לתכנות (KX-T7630/7633/7636)		משמשים לבחירה בפריט שמופיע בתצוגה, בשורה התחתונה.

חיבורים



מראה מאחור

הגדרה

 לחץ מעלה או מטה	בשיחה דרך הרמקול בשיחה דרך השפופרת או דרך האוזניה	עוצמת הרמקול עוצמת השמע בשפופרת /באוזניה *
	KX-T7625 - במצב לא מחובר או בעת קבלת שיחה החלק את מתג הצלצול למצב OFF/ON [כבוי/פועל] אם בחרת ON [פועל] לחץ מעלה או מטה. 	עוצמת הצלצול
	KX-T7630/7633/7636 - במצב לא מחובר או בעת קבלת שיחה לחץ מעלה או מטה 	ניגודיות תצוגה
 ←  ←  ←  ←   ← 	KX-T7630/7633/7636 - במצב לא מחובר	סוג צלצול

* אם אתה שומע את קולך דרך השפופרת, או דרך האוזניה, הנמך את העוצמה.

כיוון זווית הנחת המכשיר

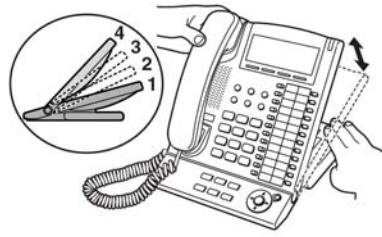

אפשר לכוון את זווית השיפוע של לוח ההפעלה של מכשיר הטלפון לאחד מארבע אפשרויות.

כדי להרים : הרם את לוח ההפעלה של המכשיר לזווית הרצויה (1 - 2 - 3 - 4).

כדי להוריד: הרם את לוח ההפעלה של המכשיר לזווית הגבוהה ביותר ולחץ מטה עד לזווית 1.

היזהר שלא ייתפסו אצבעותיך בין יחידת הבסיס ולוח ההפעלה.



משוך מטה את השפופרת, עד שתינעל במקומה, כדי שלא תחליק מטה מלוח ההפעלה כאשר הוא מכוון לזווית הגבוהה ביותר (4).

התקנה בקיר (בדוגמה מופיע דגם KX-T636)



1 קבע את לוח ההפעלה לזווית הנמוכה ביותר - 1.

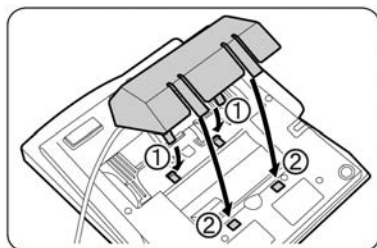

2 חבר את כבל קו הטלפון וחבר ראשית את הפינים המסומנים ① ולאחר מכן את הפינים המסומנים ② של מתאם ההתקנה לקיר.

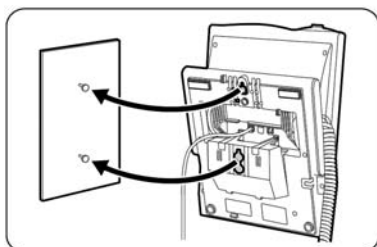

3 התקן את המכשיר על הקיר.

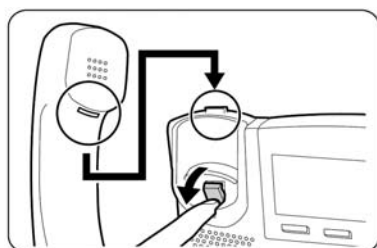

4 משוך את השפופרת מטה עד שתיועל במקומה, כך שהלשוניות יחזיקו אותה **אם ברצונך להניח את השפופרת באופן זמני**, במהלך שיחה, תלה אותה בקצה הטלפון כפי שנראה באיור.

התקנה (מתאים לדגמים KX-T7601/7603)

כדי למנוע נזק אפשרי למכשיר, הקפד לנתק את קו השלוחה לפני שתתקין או תסיר את מודול USB או את מודול הוספת המקשים.

התקנה KX-T7601

(מתאים לדגמים KX-T7633/7636 כולל כבל USB)

אתה יכול לחבר מודול USB בין הטלפון המערכתי הספרתי והמחשב האישי, דרך מימשק USB כדי ליישם CTI (Computer Telephony Integration - אינטגרציה בין טלפון ומחשב).

1. בעזרת מברג, הסר את כיסוי המחבר.

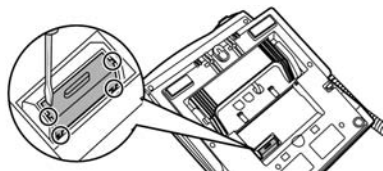

2. הכנס את הכבל השטוח למחבר.

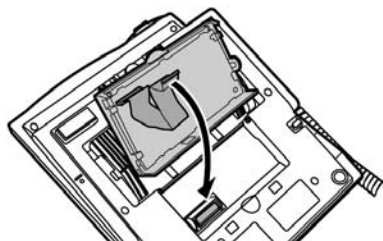

3. חבר את שני הצירים והחלק אותם אל תוך המכשיר.

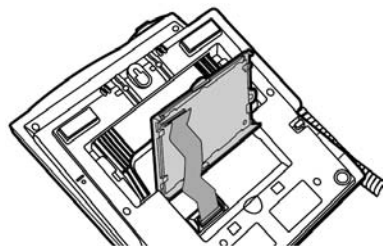

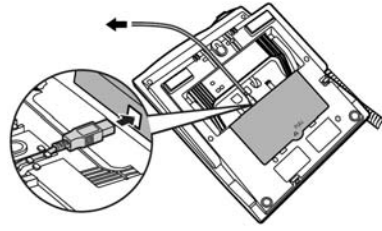

4. דחוף את המכסה עד שיינעל, וחבר את כבל USB לשקע חיבור USB.

* השתמש בכבל USB שאורכו אינו עולה על 3 מטר.

התקנת KX-T7603 (מתאים לדגמים KX-T7633/7636)



למודול הוספת המקשים יש 12 לחצנים מיועדים לקווי חוץ. הלחצנים משמשים לביצוע שיחה בקו חוץ, לביצוע שיחה בחיוג מקוצר, או כדי לגשת לתכונות מסוימות.

1. פתח את הכיסוי.

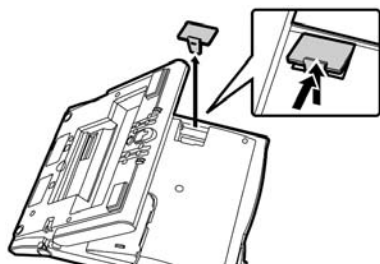

2. חבר את מודול KX-T7603 למכשיר הטלפון שלך בעזרת ברגים.

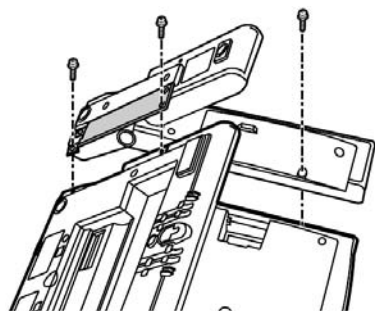

3. הכנס את הכבל השטוח אל המחבר.

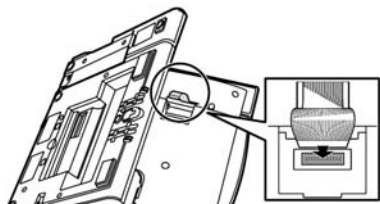

4. סגור את המכסה.

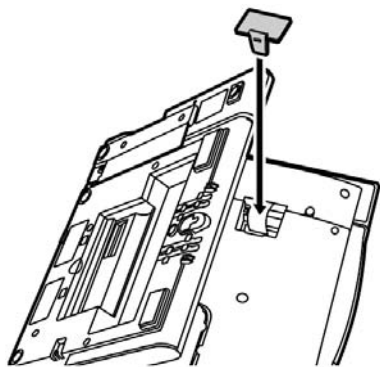

ההצהרה הבאה ישימה לדגמים KX-T7665X/KX-T7665CE בלבד.

מכשיר זה נועד להתחבר למערכות טלפונים עסקיות
מסדרת KX-TDA של Panasonic.
אנו מצהירים בזאת שמכשיר זה עומד בדרישות העיקריות
ובתקנות אחרות המיוחסות לפקודה Directive 1999/5/EC.
אם ברצונך לעיין בעותק של הצהרת התאימות המקורית
של המוצר המתייחסת ל R&TTE, אנא פנה לכתובתנו:
<http://doc.panasonic-tc.de>



2003 Panasonic Communications Co. Ltd. כל הזכויות שמורות.

הוראות בטיחות

קראו את הוראות הבטיחות בעיון לפני הפעלת הציוד. מתכנני המוצר שבידך הקפידו על רמה גבוהה של איכות ובטיחות. עם זאת, עליך להיות מודע לכמה אמצעי זהירות שבהם יש לנקוט במהלך ההתקנה וההפעלה.

- 1 **קראו את ההוראות:** יש לקרוא את כל הוראות הבטיחות וההפעלה לפני הפעלת המכשיר.
- 2 **שמרו את דפי ההוראות:** יש לשמור את הוראות הבטיחות והוראות ההפעלה כדי להיעזר בהן בעתיד.
- 3 **שימו לב לאזהרות:** יש לשים לב לכל האזהרות על המכשיר עצמו ובהוראות ההפעלה והבטיחות.
- 4 **צייתו להוראות:** יש לפעול על פי כל הוראות ההפעלה והשימוש.
- 5 **מים ולחות:** אסור להשתמש במכשיר בקרבת מים – למשל, בחדר אמבטיה או סמוך לכיור, במרתף לח, ליד בריכת שחיה, וכו'.
- 6 **עגלות ומעמדים:** יש להשתמש אך ורק בעגלה או במעמד שהומלצו על ידי היצרן.
- 7 **התקנה על קיר או תקרה:** אין להתקין את המכשיר על קיר או תקרה, אלא על פי המלצות היצרן.
- 8 **אוויר:** יש לבדוק שאופן הצבתו ומיקומו של המכשיר יבטיחו לו אוורור נאות. למשל, אסור להניח על מיטה, על ספה, שטיח או על כל משטח דומה שעלול לחסום את פתחי האוויר. אסור למקם את המכשיר בכוננית או בארון שבהם אין אפשרות לזרימת אוויר מבעד לפתחי האוויר.
- 9 **חום:** יש למקם את המכשיר הרחק ממקורות חום כגון רדיאטורים, מפזרי חום, תנורים או מכשירים אחרים המפיצים חום (ובכלל זה גם ממגברים).
- 10 **חיבור לחשמל:** יש לחבר את המכשיר אך ורק למקור חשמל מהסוג המתואר בהוראות ההפעלה או הרשום על המכשיר עצמו.
- 11 **הארקה:** יש לנקוט אמצעי זהירות כדי לא לפגוע באמצעי ההארקה של המכשיר.
- 12 **הגנה על כבל החשמל:** יש להתקין את כבלי החשמל באופן שיבטיח שלא ידרכו עליהם ולא יהיה כל חפץ שימערך אותם. יש לשים לב במיוחד לנקודות החיבור של המכשירים.
- 13 **ניקוי:** לפני הניקוי יש לנתק את המכשיר מהחשמל. בדרך כלל אפשר להסתפק בניקוי המכשיר במטלית יבשה. אם המכשיר מלוכלך מאוד, אפשר להרטיב מעט את המטלית בנוזל לניקוי כלים מדולל במים. לאחר מכן יש לייבש את המכשיר במטלית יבשה. תכשירים אחרים אינם מומלצים.
- 14 **קווי חשמל:** אין להתקין אנטנה חיצונית בקרבת קווי חשמל.
- 15 **תקופות אי-שימוש:** כאשר המכשיר אינו בשימוש תקופה ארוכה, יש לנתקו מהחשמל.
- 16 **חדירת עצמים או נזלים:** יש להקפיד שלא יפלו עצמים ולא ישפכו נזלים דרך פתחי המכשיר.
- 17 **ריח חריג:** אם הבחנת בריח חריג או בעשן שנפלט מהמכשיר, נתק אותו מיד משקע החשמל ופנה למפיץ של יורוקום, שממנו רכשת את המכשיר.
- 18 **נדק המצריך טיפול:** בהתרחש אחד המקרים הבאים, פנה לאנשי שירות מוסמכים אצל המפיץ המורשה:
 - א. כבל החשמל או התקע ניזוקו.
 - ב. עצמים נפלו או נזלים נשפכו לתוך המכשיר.
 - ג. המכשיר נחשף לגשם.
 - ד. פעולת המכשיר אינה תקינה או שחלו שינויים בביצועו.
 - ה. המכשיר נפל או שהמארז שלו ניזוק.
- 19 **טיפול:** אל תאפשרו למשתמש לנסות לטפל במכשיר בצורה אחרת מזו המתוארת בהוראות ההפעלה. כל טיפול חריג חייב להיעשות על ידי אנשי שירות מוסמכים.

לרשותך מוקד שירות טלפוני: 03-9029000

המוקד פועל בימים א' - ה' בין השעות 08:30-16:30

סניפי החברה:

טלפון	שעות פעילות	כתובת	עיר
03-7530150	א', ב', ד', ה' - 08:00-17:00 ג' - 08:00-18:30, ו' - 08:00-13:00	דב פרידמן 8	רמת - גן
03-9029000	א' - ה' - 08:30-16:30	העמל 24, את החדש, פארק סיבל	ראש העין

- למידע על תחנת שירות הקרובה למקום מגוריך, אנא פנה למוקד שירות לקוחות בטל': 03-9029000.
- בכל פניה למעבדה יש להציג תעודת זהות חתומה וחשבונית קניה.
- נשמח לעמוד לרשותך ולבצע שירות תיקונים בתשלום בתום תוקף תעודת האחריות או במקרה של אי עמידה בתנאי האחריות.
- ניתן להאריך את משך האחריות על מכשירי פקסימיליות, מערכות רב קווי ומוסכי פלזמה.

לפרטים: מחלקת שירות אחזקה שנתית טל': 03-9029055

יורוקום

תאריך קניה: _____

שם משפחה: _____ שם פרטי: _____ ת.ז: _____

שם החברה: _____ ח.פ: _____

רחוב: _____ מספר: _____ דירה: _____ כניסה: _____

ישוב: _____ ת.ד: _____ מיקוד: _____

E-MAIL: _____ טל': _____ נייד: _____

רכשתי מוצר מסוג: _____

דגם: _____ יצרן: _____ נרכש ב: _____

קבוצת יורוקום מקימה פורום לקוחות, ואנו מבקשים את הסכמתך לצרף את פרטיך הכוללים: שם, כתובת, טלפון ואת רכישותיך אצלנו. משמעות הדבר כי נוכל לפנות בדיוור ישיר או בטלפון ולהציע לך מבצעים ייחודיים והטבות שונות. בכל עת תוכל/י לבקש כי שמך יוסר מפורום הלקוחות של הקבוצה. במידה ואינך מעוניין/ת להצטרף לפורום, תמשיך/י להנות כמו בעבר מהשירות הטוב ביותר שאנו נותנים ללקוחותינו.

חתימת הלקוח: _____

תעודת אחריות למוצר: _____ דגם: _____ מס' סידורי: _____ שנת יצור: _____

לקוח/ה יקר/ה,

תודה לך על שבחרת לרכוש אחד ממוצרי ירוקום תקשורת דיגיטלית בע"מ, בחירה המצרפת אותך לחוג לקוחותינו. אנו משוכנעים כי תפיק/י את מירב ההנאה והתועלת מהמכשיר החדש. תוקף אחריות זו היא למשך 12 חודשים למוצר חדש ולמשך 3 חודשים למוצר מחודש מתאריך הקניה*.

תנאי אחריות:

1. אחריות זו הנה בתוקף רק כשפרטי המוצר מולאו במלואם בגוף התעודה והיא חתומה ע"י מפיץ מורשה, בצירוף חשבונית קניה ועל המכשיר מודבקות מדבקות זיהוי של ירוקום תקשורת דיגיטלית בע"מ.
 2. התיקונים יתבצעו במעבדתנו**. הובלת המכשיר למעבדה והתקנתו אינם כלולים באחריות זו.
 3. על הלקוח להביא את המכשיר הטעון תיקון או לשלחו למעבדה. המשלוח הנו על חשבון הלקוח/ה ובאחריותו/ה.
 4. חברת ירוקום תקשורת דיגיטלית בע"מ מתחייבת לתקן, ללא תמורה, כל קלקול שהתגלה במוצר במהלך תקופת האחריות ולהחליף במידה ויידרש, את המוצר או כל חלק ממנו ללא כל תמורה. הוכחה חברת ירוקום תקשורת דיגיטלית בע"מ כי מקור הקלקול בנזק מכונן יהיה פטור מחיובי על פי סעיף זה.
 5. חברת ירוקום תקשורת דיגיטלית בע"מ מתחייבת להחזיר את המוצר המקולקל למצב בו היה טרם הקלקול. במידה ותידרש החלפת חלקים לצורך התיקון, חברת ירוקום תקשורת דיגיטלית בע"מ מתחייבת להשתמש בחלקים חדשים ומקוריים.
 6. חברת ירוקום תקשורת דיגיטלית בע"מ מתחייבת כי במידה ולא תקיים את האמור בסעיף 3 לעיל, תספק לצרכן מוצר חדש זהה או מסוג ואיכות דומים ושוי ערך או תשיב לצרכן את התמורה ששילם בעד המוצר לפי בחירת ירוקום תקשורת דיגיטלית בע"מ.
 7. חברת ירוקום תקשורת דיגיטלית בע"מ מתחייבת לתקן את המוצר תוך שבוע ימים מיום הקריאה, או 10 ימי עבודה מיום מסירתו בתחנת השירות. בתקופת האחריות ולדרישת הצרכן יסופקו חלקי חילוף לתיקון המוצר. לגבי מוצרים שמחירם עולה על 300 ש"ח, יסופקו חלקי חילוף, כאמור, אף לשנה נוספת שמעבר לאחריות. את חלקי החילוף ניתן לרכוש במחסן החברה, רחוב העמל 24, א.ת. חדש, ראש העין, פארק סיבל, טל': 03-9029094.
 8. חברת ירוקום תקשורת דיגיטלית בע"מ מתחייבת למסור לצרכן לאחר התיקון אישור בכתב ובו פירוט של מהות התיקון ומהות החלקים שהוחלפו.
 9. אחריות כמפורט בתעודה זו תחול אף על התקנת המוצר אם המוצר הותקן ע"י חברת ירוקום תקשורת דיגיטלית בע"מ או מי מטעמה כתנאי להפעלת המוצר.
 10. האחריות למנורה במקרה קדמי היא לשלושה חודשים או ל-1000 שעות עבודה, הקודם מביניהם.
 11. אחריות לפי תעודה זו לא תחול במקרים הבאים:
 - א. הקלקול נגרם ע"י שימוש שלא בהתאם להוראות השימוש.
 - ב. זדון או רשלנות של הצרכן.
 - ג. קלקול עקב כוח עליון (לרבות שריפה, מים, נוזלים, פגיעת ברק, מכת חשמל, כניסת גוף זר, חרקים וכו').
 - ד. שבר פנימי או חיצוני מכל סיבה שהיא.
 - ה. חדירת נוזלים או סימני רטיבות ו/או קורוזיה מכל סוג שהוא.
 - ו. המכשיר תוקן או בוצע בו ניסיון לתיקון או הוכנס בו שינויים ע"י אדם שלא הוסמך לכך על ידנו.
 - ז. האחריות אינה מכסה קלטת, סוללות, סוללות נטענות לסוגיהן, אנטנות, שאינם וספקי כוח, חותמות פקס, חלקי פלסטיק, גומי או זכוכית וכבל חשמלי.
 - ח. האחריות אינה כוללת נזק תוצאתי.
 - ט. האחריות אינה חלה על חומרים מתכלים הנדרשים לפעולה תקינה של המכשיר על פי הגדרת היצרן.
- * אחריות מעבר לתקופת זמן זו הנה בתוקף רק בצרוף אסמכתא מחברת ירוקום תקשורת דיגיטלית בע"מ. אחריות מיום ההתקנה תינתן במקרה של התקנת מוצר באתר הלקוח.
- ** אחריות באתר הלקוח הנה בתוקף רק בצירוף אסמכתא מחברת ירוקום תקשורת דיגיטלית בע"מ.

תאריך רכישת המוצר: _____ מקום רכישת המוצר: _____ חתימה וחותמת: _____

תגוביינא אין צורך בבול
אישור מס' 14728



ירוקום – זה באחריות.

לכבוד:

ירוקום
תקשורת דיגיטלית בע"מ

באמצעות בית הדואר רמת – גן
תא דואר 10669
רמת – גן 52100